

voran[®]

maschinen

Bandpresse EBP580



Schmackhafte Qualität

Naturbelassene Säfte

Naturtrübe Frucht- und Gemüsesäfte stellen einen wichtigen und wohlschmeckenden Bestandteil einer gesundheitsbewussten und ausgewogenen Ernährung dar. Sie sind eine Quelle von Spurenelementen, Mineralstoffen und natürlichen Vitaminen in einer ausgewogenen Zusammensetzung.

Hygiene

Damit die wertvollen Inhaltsstoffe bei der Verarbeitung erhalten bleiben, ist die Einhaltung von Hygiene bei Rohmaterial und Anlagenbetrieb eine der wichtigsten Voraussetzungen. Aus diesem Grund legen wir bei voran® großen Wert auf einfache Reinigung und Lebensmittel-Kontakttauglichkeit sämtlicher produktberührenden Teile.

Wirtschaftlichkeit

Unsere modernen Obstverarbeitungsanlagen zeichnen sich durch hervorragende Produktqualität, einen hohen Saftertrag – bei geringem Betriebs-, Wartungs- und Instandhaltungsaufwand – und einer hohen Werthaltigkeit aus.

Obstverarbeitungslinien

Als zukunftsweisende Lösung ist jede Maschine Teil einer perfekt aufeinander abgestimmten modularen Obstverarbeitungslinie zur Herstellung und Vermarktung von naturbelassenen, bekömmlichen und haltbaren Qualitätsprodukten.

Erfahrung trifft Innovation

Seit Jahrzehnten steht die voran®-Holding für Qualität, Dynamik und Professionalität im Bereich der Lebensmittel-Verarbeitung. Als finanzstabiles mittelständiges Unternehmen beschäftigen wir in Pichl bei Wels – im Herzen von Oberösterreich – aktuell rund 160 Mitarbeiter.

voran® – Unsere Lösungen von heute sind der Standard von morgen.



Durchdachte Lösung

Kontinuierlich hohe Ausbeute

Diese Bandpresse arbeitet gänzlich automatisch und kontinuierlich. Dabei ist nur ein geringer Überwachungsaufwand notwendig. Die stufenlose Regulierung von Pressgeschwindigkeit und Pressdruck garantiert eine optimale Saftqualität und einen hohen Ertrag von bis zu 75 Prozent. Die Bandpresse ist universell einsetzbar für verschiedene Obstsorten (Steinobst muss vor dem Pressen entsteint werden), Beeren, Gemüse und zur Entwässerung verschiedenster Wertstoffe.

Die Presse produziert kalt gepressten Saft, ideal geeignet auch zur Weiterverarbeitung durch Hochdruck-Pasteurisieren.

Bei der Konstruktion wurde besonderes Augenmerk auf leichte Zugänglichkeit, aller Anlagenteile und deren einfache Reinigung gelegt.

Alle Teile die täglich zur Reinigung abgenommen werden sollen, sind werkzeuglos und lediglich durch eine Person abnehmbar. Dadurch sind Zwischen- und Endreinigung effizient und einfach durchführbar. Alle Anlagenteile, die mit dem Produkt in Berührung kommen sind lebensmitteltauglich. Da die gesamte Konstruktion aus Edelstahl gefertigt ist, erfüllt sie die strengen Kriterien und höchsten Hygieneanforderungen für die Lebensmittelverarbeitung.

Die Maschine ist steckerfertig montiert und kann bodeneben ohne Fundament aufgestellt werden. Auf Wunsch nehmen wir aber gerne ihre Bandpresse in Betrieb und führen auch ein Service zu Saisonbeginn durch.



Aufstellungsvarianten

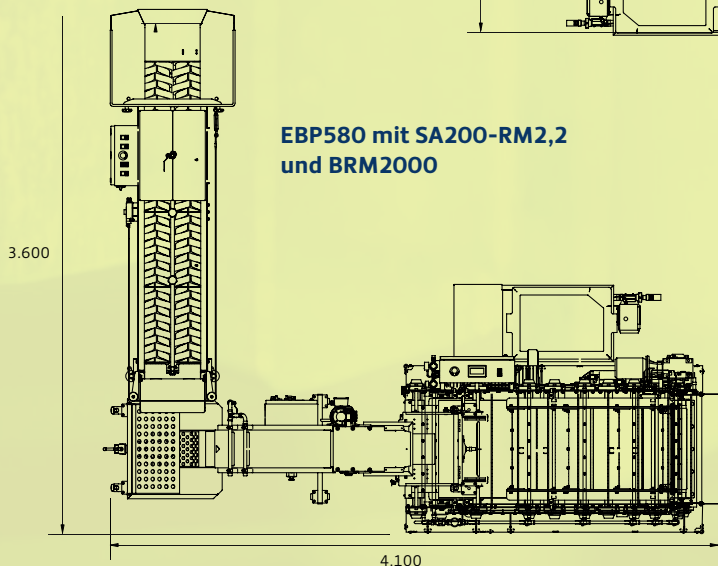
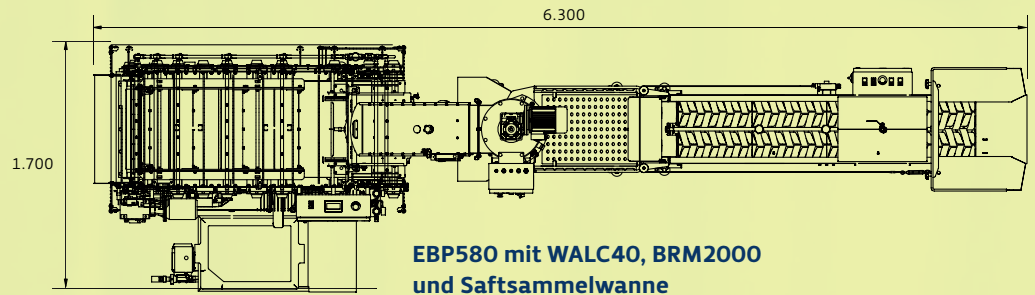

Ausführung

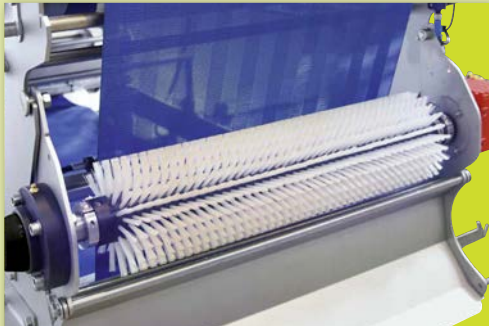

Einfach nachrüstbare, optionale Bürstenreinigung für die Entfernung von eingepressten Partikeln bei problematischen Presskuchen



Gute Zugänglichkeit der zu reinigenden Maschinenteile



Robuste Walzenlagerung mit Pendelrollenlagern



Vollautomatische Bandlaufsteuerung



Hochdruck-Bandreinigung intervallgesteuert am Display einstellbar





Robuster, selbsterklärender Touchscreen. Auch mit Handschuhen zu bedienen. Unempfindlich gegen Spritzwasser.

Klartext-Fehlerbeschreibung

Produktgerecht verstellbare Auftragsdosierung (Filmdicke)

Einfache und zentrale Bedienung

Sensor zur Steuerung vorgeschalteter voran®-Maschinen wie Waschanlagen oder Maischepumpen

100% CE-konform durch leichte und werkzeuglos abnehmbare Schutzgitter

Pneumatische Bandspannung für präzisen Pressdruck

Saftableitung – wahlweise links oder rechts

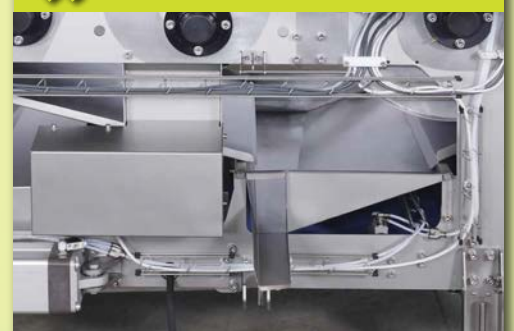
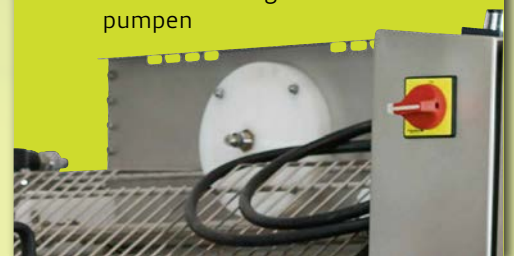

Weitere Vorteile der EBP580

Die leichtgewichtigen Anbauteile sind werkzeuglos abnehmbar und gewährleisten freien Zugang für die tägliche Reinigung. Abbildungen mit abgebauten Teilen:

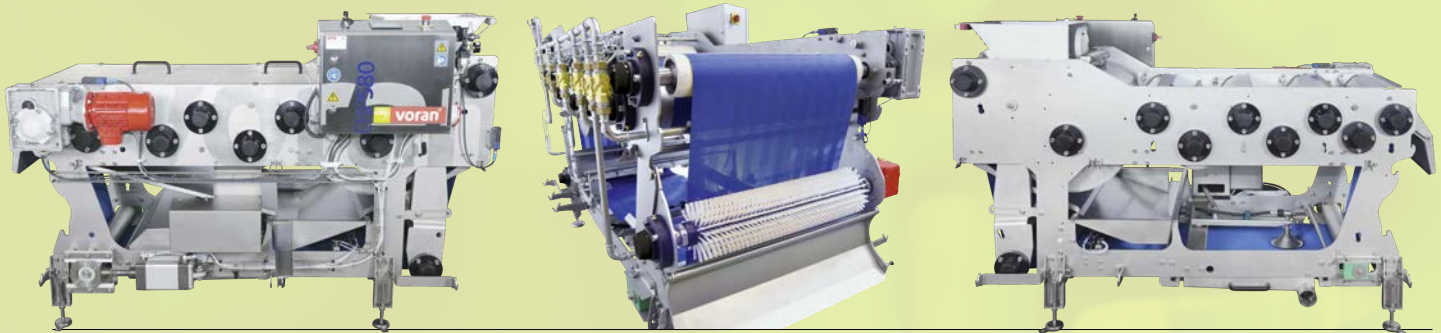

Kombinationsmöglichkeiten

WALC40

Waschanlage für Obst aus Edelstahl, bestehend aus Waschbehälter, senkrechtem Schneckenelevator und angebauter Rätzmühle RM40. In Kombination mit einer voran®-Bandpresse wird der Füllstand im Dosierkasten automatisch geregelt. Der Drehturm ermöglicht eine Drehung des Oberteils um 90 Grad für einen platzsparenden Betrieb bzw. eine einfache Reinigung.

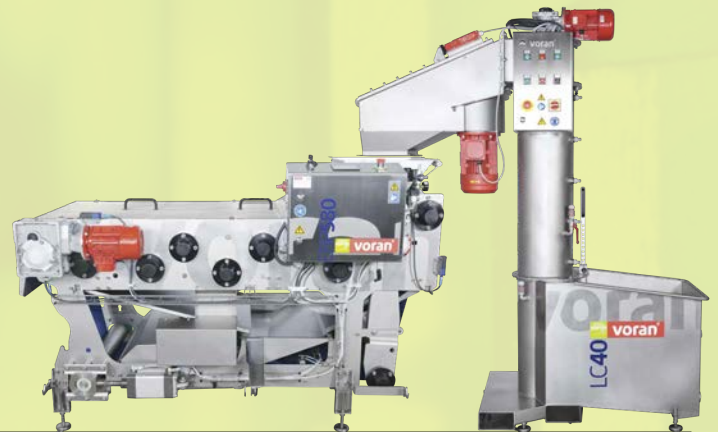

SA200-RM2,2

Waschanlage für Obst und Gemüse aus Edelstahl, bestehend aus Verleserost, Waschbehälter, Förderkette sowie angebauter Rätzmühle RM2,2. Das Waschen des Förderguts erfolgt im Waschbehälter und mittels Frischwasserdusche am Förderband. Die Fördergeschwindigkeit ist durch Frequenzumformer stufenlos variabel. Der Schrägaufzug ist für die Verarbeitung verschiedenster Lebensmittel geeignet wie zum Beispiel Obst, Früchte, Beeren oder Gemüse.



SA300

Unser Schrägaufzug SA300 mit schwenkbare Mühle RM4 eignet sich in Kombination mit einer voran®-Bandpresse für die Verarbeitung von Obst, Früchte, Beeren und speziell von Gemüse. Das Gemüse wird durch die Verwendung des optionalen Werkzeuges optimal zerkleinert und für die Weiterverarbeitung vorbereitet.



Zubehör

Hochwertiger Kompressor und Hochdruckreiniger werden standardmäßig mitgeliefert.

Technische Daten

EBP580

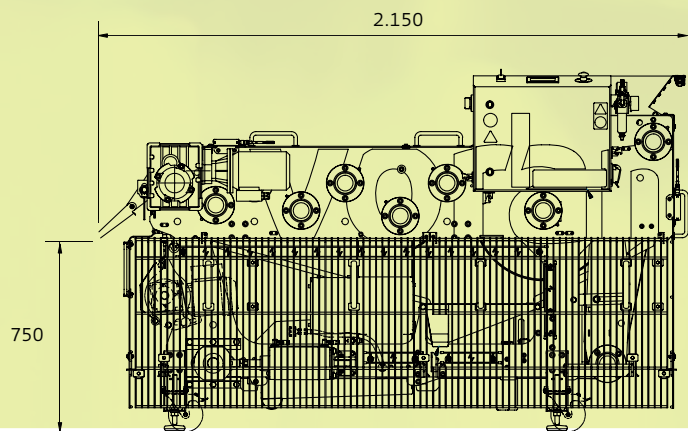
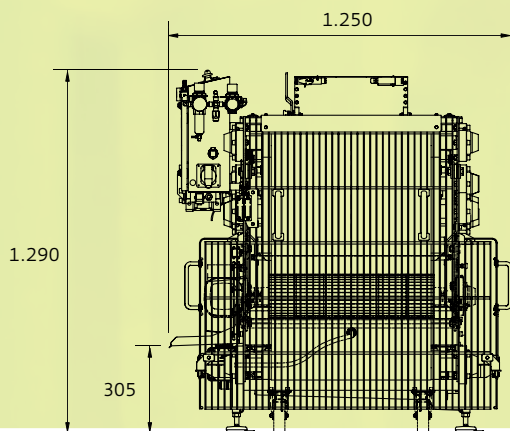
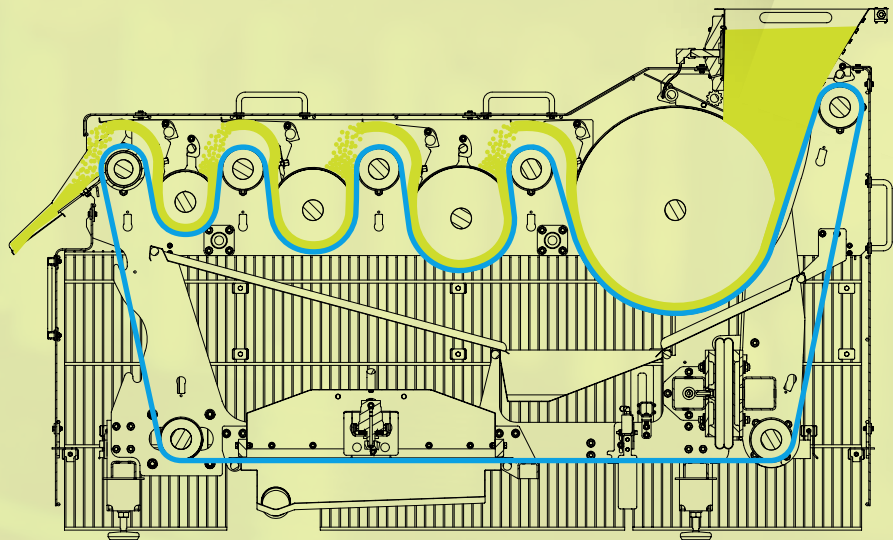

Typ	EBP580
Nennleistung in kg/h*	1.000 – 1.300
Bandbreite in mm	580
Bandgeschwindigkeit in m/min	2,1 – 5,5
Kontaktzeit in min	0,6 – 1,6
Motorleistung in kW	Antriebsmotor 0,75 / Reinigungsmotor 0,37
elektrischer Anschluss	400V / 50Hz (dreiphasig, Neutraleiter erforderlich)
minimale Absicherung in A	16 (träge)
Stecker	CEE 16 A 6h
Wasserverbrauch für Bandreinigung in l/min	12
Höhe Maischeaufnahme in mm	1.290
Höhe Saftabgabe/Tresterauswurf in mm	300 / 750
Abmessung Länge/Breite/Höhe in mm	2.150 / 1.250 / 1.290
Gesamtgewicht in kg	670

*abhängig vom verarbeiteten Rohstoff

voran.at

Geschäftsfelder voran GmbH

maschinen

fertigung

anlagenbau

fassaden

Wie Sie uns erreichen



voran Maschinen GmbH
 Produktion & Vertrieb
 Inn 7
 A 4632 Pichl bei Wels
 Österreich
 T +43(0)72 49 / 444-0
 F +43(0)72 49 / 444-888
 office@voran.at · www.voran.at

Service Hotline
 T +43(0)72 49 / 444-200