

## CONQUETS BASCULANTS

### À "BEC VIBRANT"

- ◆ Radio-Commande d'origine
- ◆ Seule la vendange en cours de déchargement est soumise aux vibrations
- ◆ Sécurité (suppression de la vis)
- ◆ Débit parfaitement contrôlé mais variable dans de très importantes proportions
- ◆ Lavage Rapide et Simple
- ◆ Reception Hors-Sol Possible (pas de génie civil = investissement réduit)
- ◆ Reception Mobile

Système Breveté



HAUTEURS SPÉCIFIQUES (cm) : Pour les C.V. et C.SE.V., les cotes sont données avec un châssis dessiné en hauteur minimale. STHIK peut proposer un châssis légèrement plus haut pour augmenter la hauteur

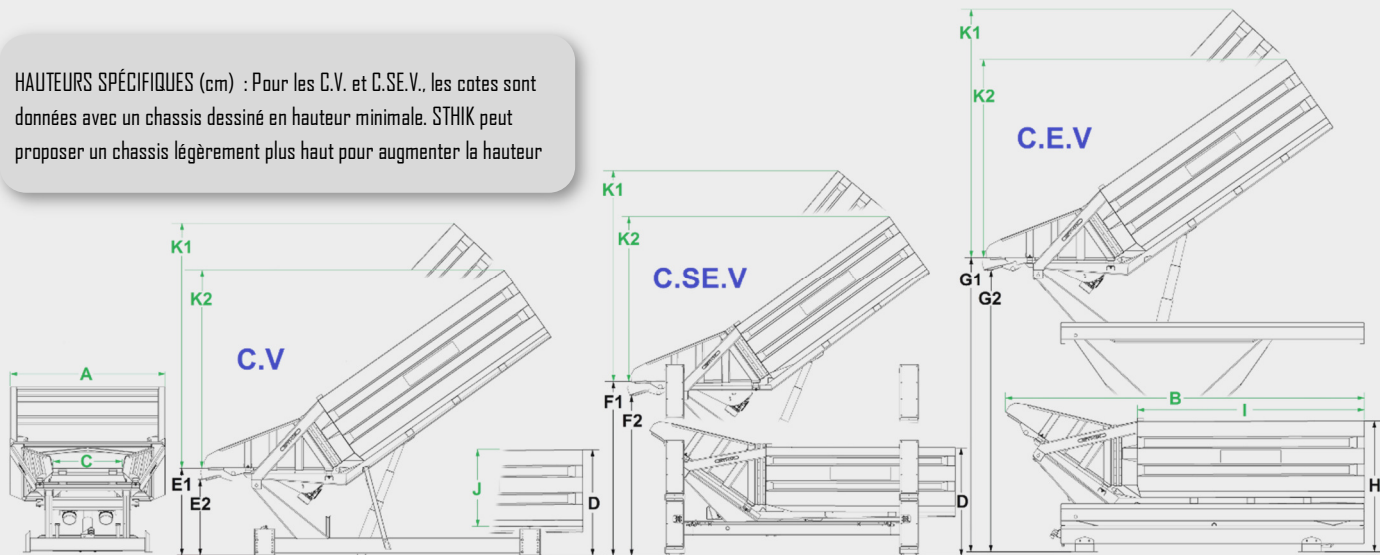

C.V. - C.SE.V. - C.E.V.		30	40	50	60	75	100	150
Capacités BAC		24 HL	32 HL	42 HL	53 HL	68 HL	94 HL	137 HL
Capacités BEC VIBRANT		4 HL	6 HL	7 HL	7 HL	7 HL	10 HL	17 HL
Capacités Totales avec Réhausse		~	~	60 HL	70 HL	90 HL	~	~
Dimensions Caisse	A x B	150 x 348	180 x 366	200 x 405	200 x 455	220 x 474	245 x 520	280 (330) x 582
Largeur Sortie Vendange	C	75	80	90	90	90	114	147
Profondeur Caisse	J	77	80	85	89	90	120	125
Largeur Chargement	I	200	229	250	300	300	315	360
Différence Hauteur Max & Déchargement	K1-K2	243 ↔ 187	255 ↔ 196	282 ↔ 213	319 ↔ 245	336 ↔ 261	378 ↔ 297	588 ↔ 534

### Hauteurs CHARGEMENT (Min)

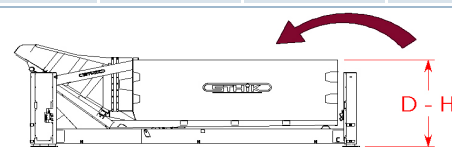

C.V.	D	115	118	121	127	144	165	209
C.SE.V.	D	115	118	121	127	144	165	209
CV avec Réhausse	D	~	~	~	150	170	~	~
C.SE.V. avec Réhausse	D	~	~	~	150	170	~	~
C.E.V.	H	~	~	141	145	202	Nous Consulter	Nous Consulter

### Hauteurs "Moyennes" de DÉCHARGEMENT (bec vibrant horizontal)

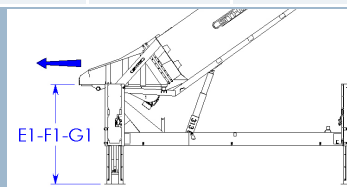

C.V. :	E1	89	97	100	100	115	133	164
C.SE.V. : Course 700 mm	F1	89 ↔ 159	97 ↔ 167	100 ↔ 170	100 ↔ 170	115 ↔ 185	~	~
C.SE.V. : Course 1000 mm	F1	89 ↔ 189	97 ↔ 197	100 ↔ 200	100 ↔ 200	115 ↔ 215	133 ↔ 233	164 ↔ 264
C.E.V.	G1	~	~	128 ↔ 350	132 ↔ 350	182 ↔ 417	Nous Consulter	249 ↔ 494

E2 (resp. F2 et G2) = E1 (resp. F1 et G1) moins 18cm

## Un couple idéal avec les Bennes à Bec STHIK !



- ◆ Faible Hauteur de Chargement
- ◆ Pas de chassis élévateur requis sur les bennes à bec



## Principales Options

Bec Allongé pour Table de Tri  
*Effectuer un premier tri (2 Personnes) au déchargement*

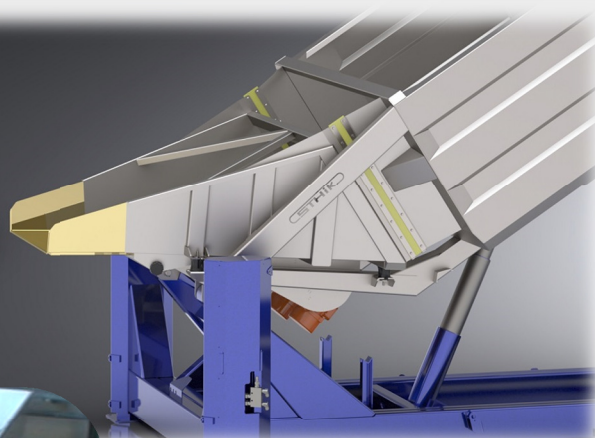

Réhausse de Caisse



Pieds - Modification Chassis

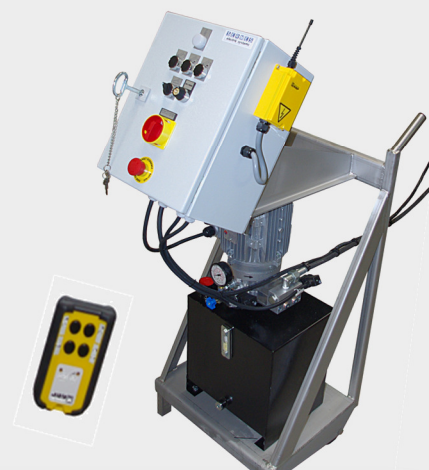

Centrales hydrauliques (Radio-Commande)

**3 Chassis :**  
**Fixes (C.V.) - Semi-Elevateurs**  
**(C.SE.V.) - Elevateurs (C.E.V.)**

**C.V.**



**C.SE.V.**



**C.E.V.**

